

FÖRKLARINGAR

FÖRESKRIFTER

HÄNVISNINGAR

se Ritn A-40-1-0912 för förklaringar

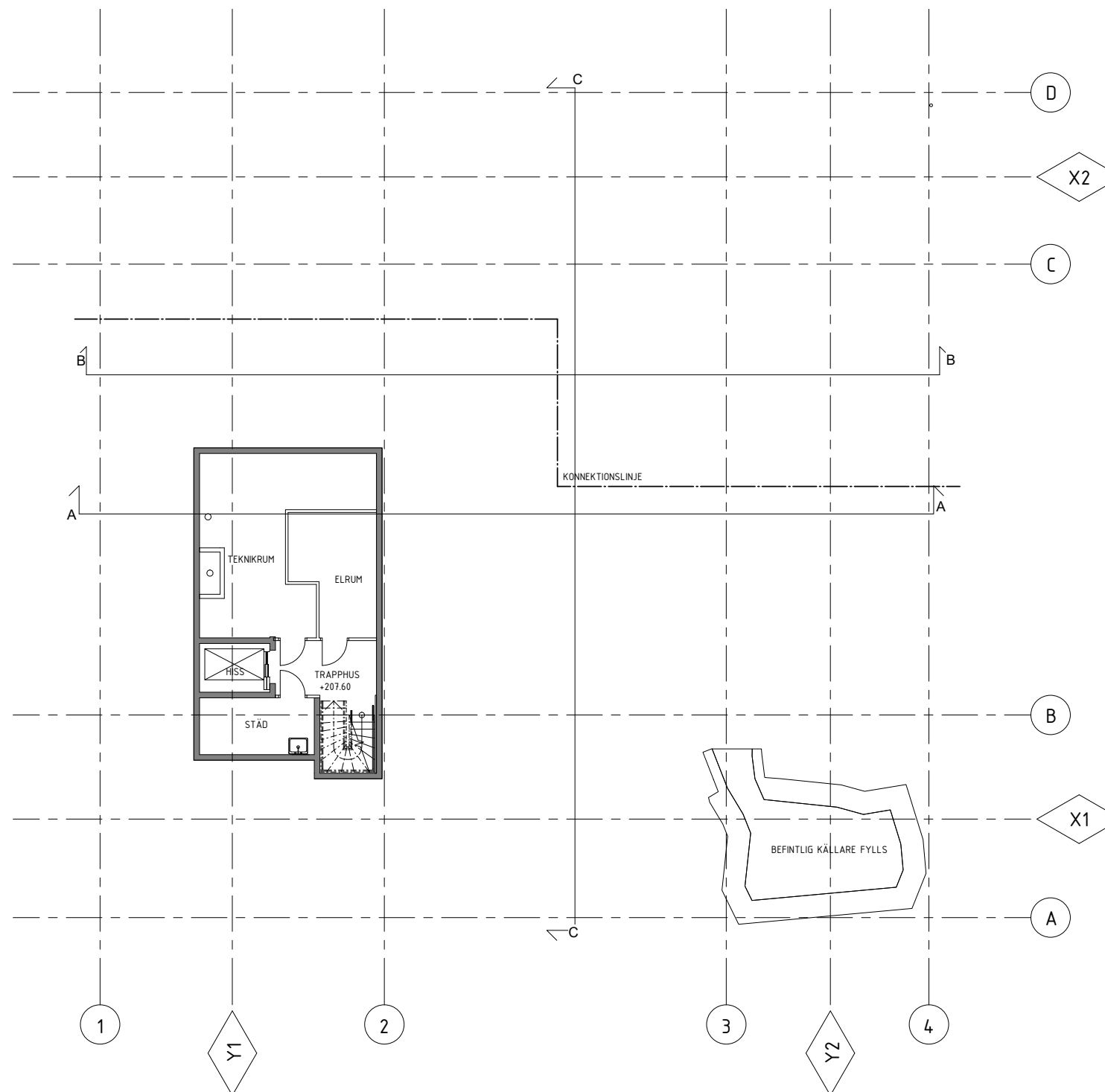

B	Justerad slipsstext	AC	2019-03-11	
A	Revision A	AC	2019-02-12	
BET	ANT	ÄNDRINGEN AVSER	SEN	DATUM

Ciselören 1

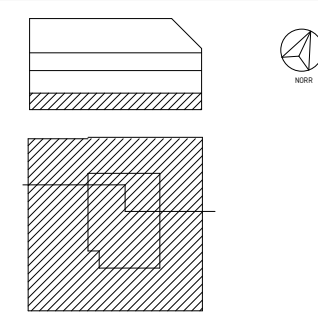

BYGGHANDLING

BYGGKOMPANIET OKIIOKI
NÄSSJÖ | JÖNKÖPING

A	Okiooki Arkitekter AB	TEL: 030-953 44 40
K	Integra Engineering AB	TEL: 030-953 51 00
E	Eksjö Elteam AB	TEL: 030-953 51 00
V	Bodafors Fijät AB	TEL: 030-953 51 00
M	AB Gilbert Gustafssons Entreprenadfirma	TEL: 030-953 51 00
W	Antjoch VVS-teknik AB	TEL: 030-953 51 00
SK	Kreativa Storkök Sverige AB	TEL: 030-953 51 00
SP	Sambäckaren Sprinkler MHT AB	TEL: 030-953 51 00

UPPDRAG NR	ANSVARIG	RISSAD AV	HANDLAGGARE
	AC/GH	R. STARK	A.CEDERBERG
DATUM			
2019-01-22			
NYBYGGNAD FLERBOSTADSHUS			
PLAN 09 KÄLLARE ÖVERSIKT			
SKALA	NUMMER	BET	
1:100	A1	A-40-1-0910 B	
1:200	A3		

2019-03-08 12:58:32



FÖRKLARINGAR

FÖRESKRIFTER

HÄNVISNINGAR

Se Ritn A-40-1-0912 för förklaringar.

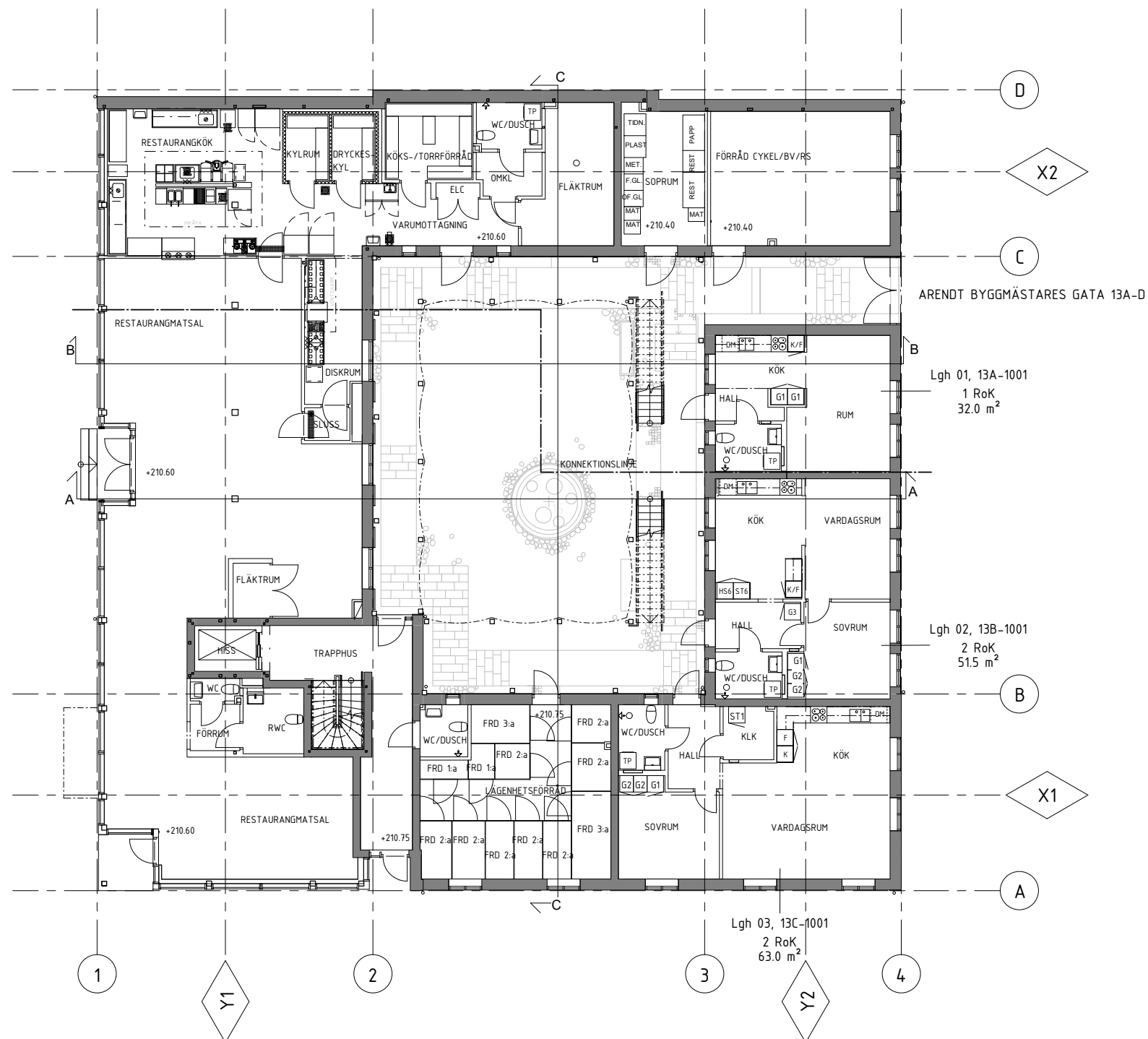

BET	ANT	ÄNDRINGEN AVSER	SEN	DATUM
Ciselören 1				
			NORR	
BYGGHANDLING				
BYGGKOMPANIET OKIIOKI NÄSSJÖ JÖNKÖPING				
A	0	Önsköki Arkitekter AB Kustgatan 1, 413 83 Göteborg	TEL 031-903 44 40	
K	0	Integra Engineering AB Bergsjövägen 3, 413 47 Göteborg	TEL 031-903 51 00	
E	0	Eksjö Elteam AB Sjöstrandsgatan 1, 202 21 Eslöv	TEL 040-661 677	
V	0	Bodafors Pflät AB Annelövsgatan 5, 211 42 Bodafors	TEL 040-37 92 97	
M	0	AB Gilbert Gustafssons Entreprenörfirma Västergatan 4, 161 38 Västerås	TEL 021-503 52	
W	0	Antjoch VVS-teknik AB Lindgatan 2, 111 34 Jönköping	TEL 030-668 20 30	
SK	0	Kreativa Storkök Sverige AB Björnsjövägen 10, 101 33 Kungälv	TEL 031-408 01 43 31	
SP	0	Sambäckarens Sprinkler MHT AB Svevägen 4, 971 71 Uppsala	TEL 020-864 86 00	
UPPDRAG NR		RITAD AV AC/GH	HANDLAGGARE A.CEDERBERG	
DATUM		ANSVARIG R. STARK		
NYBYGGNAD FLERBOSTADSHUS PLAN 10 ÖVERSIKT				
SKALA		NUMMER		BET
1:100	A1	A-40-1-1010		
1:200	A3			

2019-03-08 12:58:50



FÖRKLARINGAR

FÖRESKRIFTER

HÄNVISNINGAR

Se Ritn A-40-1-0912 för förklaringar.

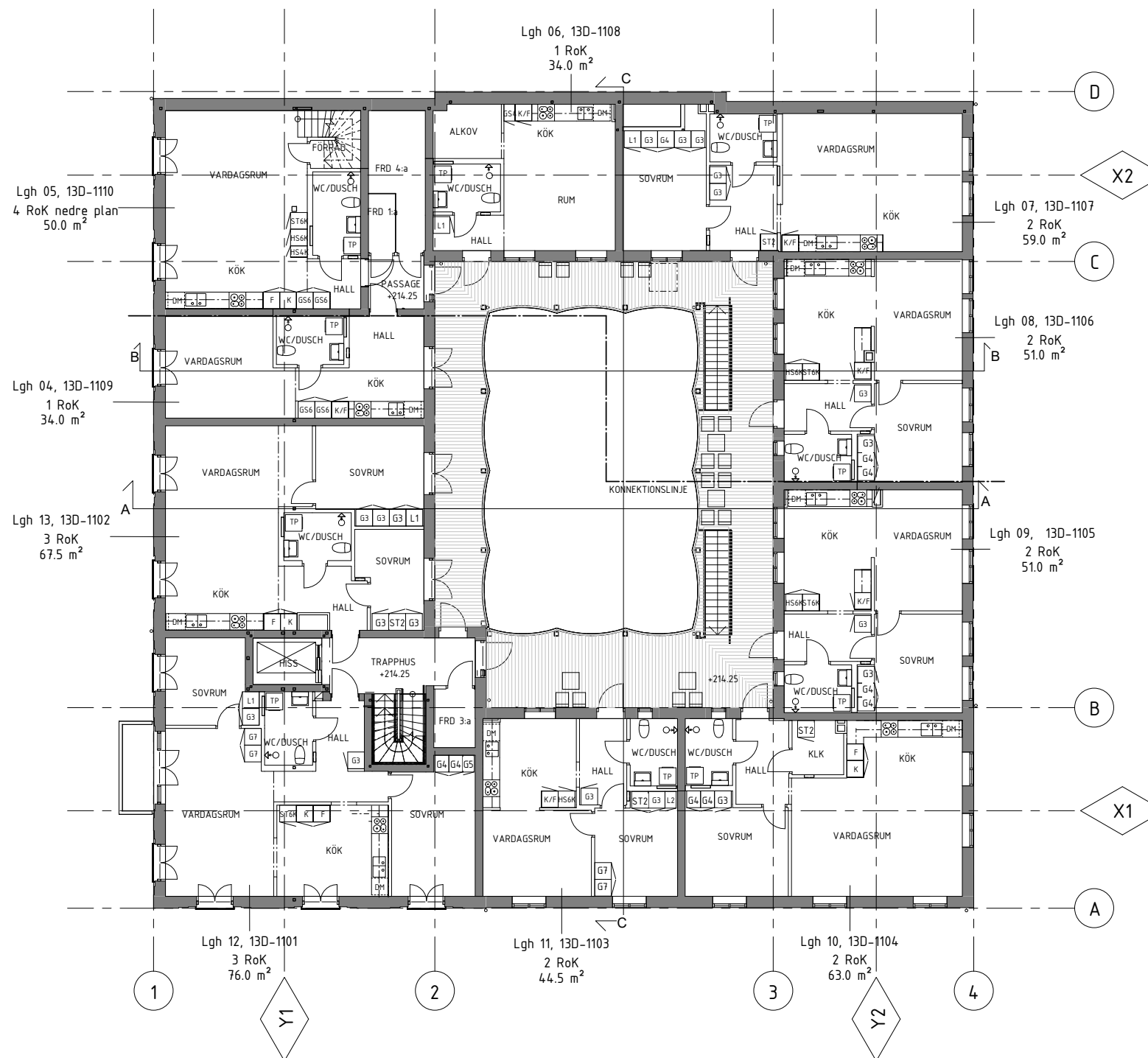

BET	ANT	ÄNDRINGEN AVSER	SEN	DATUM
-----	-----	-----------------	-----	-------

Ciselören 1

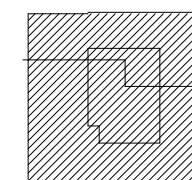
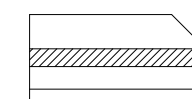

BYGGHANDLING

BYGGKOMPANIET OKIIOKI
NÄSSJÖ | JÖNKÖPING

A	Okioki Arkitekter AB	Okiokiplan 1, 431 83 Göteborg	TEL: 031-903 44 40
K	Integra Engineering AB	Regeringsgatan 3, 411 36 Göteborg	TEL: 031-903 51 00
E	Ekspå Eklund AB	Sjöstrandsgatan 1, 202 21 Borås	TEL: 033-464 1371
V	Bodafors PÅJT AB	Ångströmgatan 5, 371 82 Bodafors	TEL: 0880 27 92 97
M	AB Gilbert Gustafssons Entreprenörfirma	Vindögglan 4, 161 38 Västerås	TEL: 0880 00 52
W	Anfack VVS-teknik AB	Östergatan 4, 101 30 Örebro	TEL: 0208 668 20 30
SK	Kreativa Storkök Sverige AB	Blåvagnsgatan 10, 101 33 Örebro	TEL: 0208 668 43 34
SP	Sambäckens Sprinkler MHT AB	Stenåkersgatan 4, 19271 Västervik	TEL: 0470 864 86 00

UPPDRAG NR	RITAD AV	HANDLAGGARE
------------	----------	-------------

ANSVARIG: AC/GH | A.CEDERBERG

DATUM: 2019-03-11 | R. STARK

NYBYGGNAD FLERBOSTADSHUS
PLAN 11 ÖVERSIKT

SKALA	ANSVARIG	NUMMER	BET
-------	----------	--------	-----

1:100 | A1 | A-40-1-1110 | BET

2019-03-08 12:59:39



FÖRKLARINGAR

FÖRESKRIFTER

HÄNVISNINGAR

Se Ritn A-40-1-0912 för förklaringar.

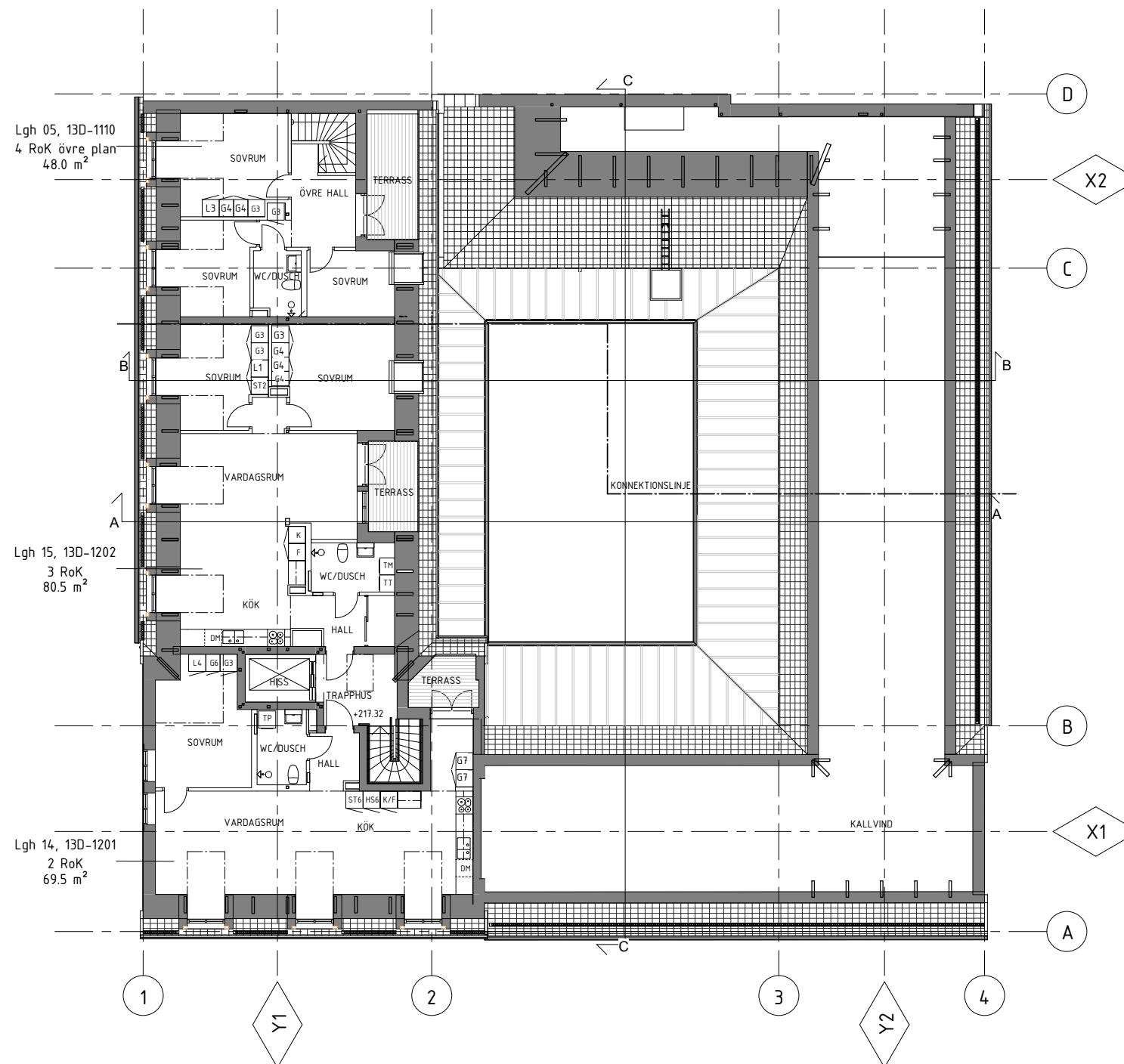

BET	ANT	ÄNDRINGEN AVSER	SEN	DATUM
Ciselören 1				
BYGGHANDLING				
BYGGKOMPANIET OKIIOKI NÄSSJÖ JÖNKÖPING				
A	Okioki Arkitekter AB	Okioki Arkitekter AB	020-903 44 40	
K	Integra Engineering AB	Integra Engineering AB	020-903 51 00	
E	Ekspj Ekteam AB	Ekspj Ekteam AB	020-903 51 00	
V	Bodafors PÅT AB	Bodafors PÅT AB	020-903 51 00	
M	AB Gilbert Gustafssons Entreprenadfirma	AB Gilbert Gustafssons Entreprenadfirma	020-903 51 00	
W	Antjach VVS-teknik AB	Antjach VVS-teknik AB	020-903 51 00	
SK	Kreativa Storkök Sverige AB	Kreativa Storkök Sverige AB	020-903 51 00	
SP	Sambäckstegen Sprinkler MHT AB	Sambäckstegen Sprinkler MHT AB	020-903 51 00	
UPPDRAG NR	ANSVARIG	RITAD AV	HANDLAGGARE	
	AC/GH	R. STARK	A.CEDERBERG	
DATUM	2019-03-11			
NYBYGGNAD FLERBOSTADSHUS PLAN 12 ÖVERSIKT				
SKALA	A1	NUMMER	I BET	
1:100	A3	A-40-1-1210		

2019-03-08 13:00:29



FÖRKLARINGAR

FÖRESKRIFTER

HÄNVISNINGAR

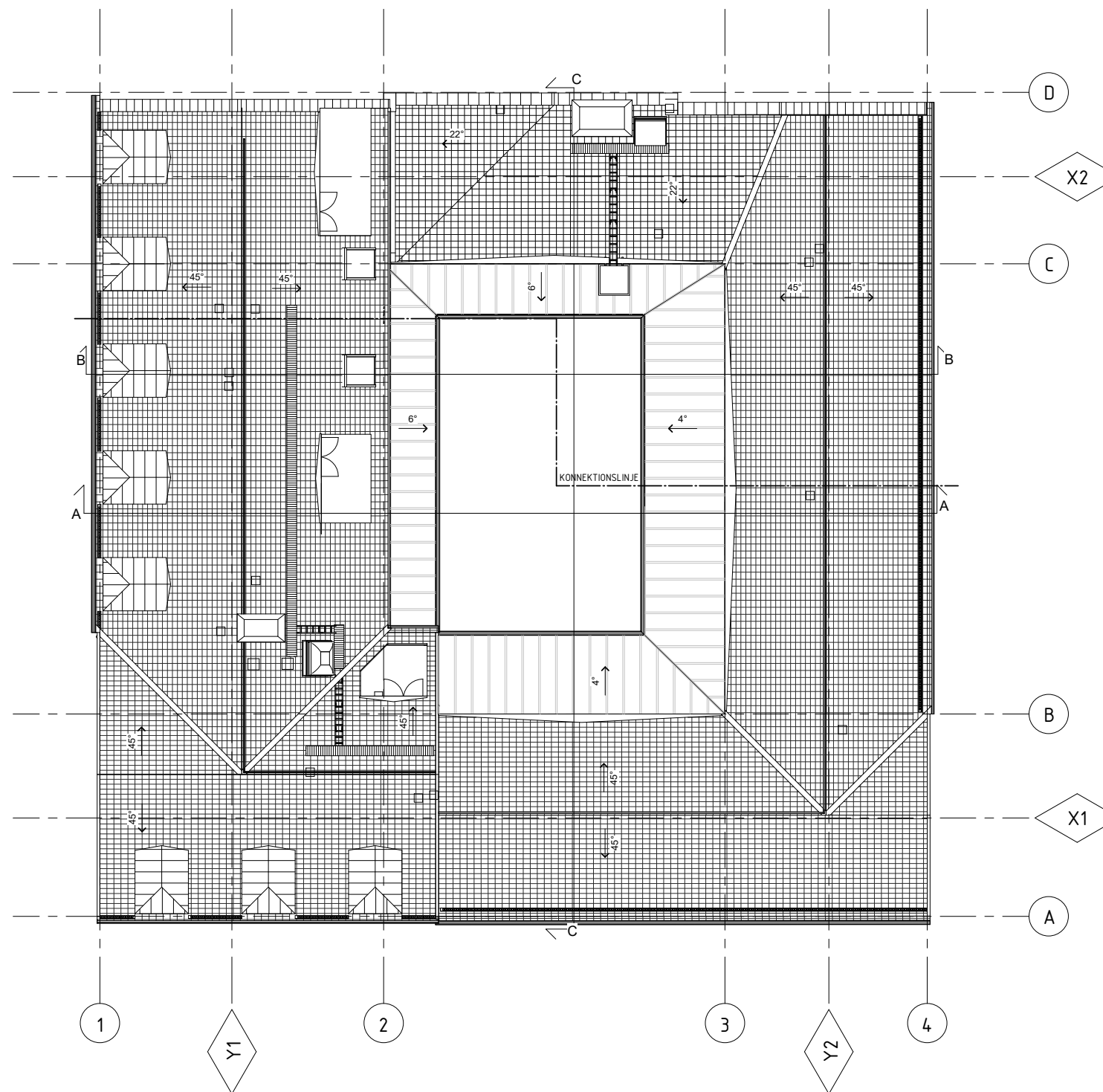

BET	ANT	ÄNDRINGEN AVSER	SEN	DATUM
Ciselören 1				
				NDR
BYGGHANDLING				
BYGGKOMPANIET OKIIOKI NÄSSJÖ JÖNKÖPING				
A	Okiooki Arkitekter AB	Okiooki Arkitekter AB	020-900 44 40	
K	Integra Engineering AB	Integra Engineering AB	020-900 51 00	
E	Ekspj Elteam AB	Ekspj Elteam AB	020-900 64 00	
V	Bodafors PÅT AB	Bodafors PÅT AB	020-900 64 00	
M	AB Gilbert Gustafssons Entreprenadfirma	AB Gilbert Gustafssons Entreprenadfirma	020-900 64 00	
W	Antach VVS-teknik AB	Antach VVS-teknik AB	020-900 64 00	
SK	Kreativa Storkök Sverige AB	Kreativa Storkök Sverige AB	020-900 64 00	
SP	Sambäckstegen Sprinkler MHT AB	Sambäckstegen Sprinkler MHT AB	020-900 64 00	
UPPDRAG NR	ANSVARIG	RITTAD AV	HANDLÄGGARE	
	AC/GH	R. STARK	A.CEDERBERG	
DATUM	ANSVARIG			
2019-03-11	R. STARK			
NYBYGGNAD FLERBOSTADSHUS				
PLAN 14 TAKPLAN				
ÖVERSIKT				
SKALA	A1	NUMMER	BET	
1:100	A3	A-40-1-1410		

2019-03-08 13:01:08



FÖRKLARINGAR

Alla mått anges i mm
+XX.XX anger färdigt golv

FÖRESKRIFTER

Kulörer provmätas på plats och ska godkännas innan utförande.

HÄNVISNINGAR

För kulörer och material, se Gestaltungsbilaga



FASAD MOT NORRA STORGATAN

1 : 100

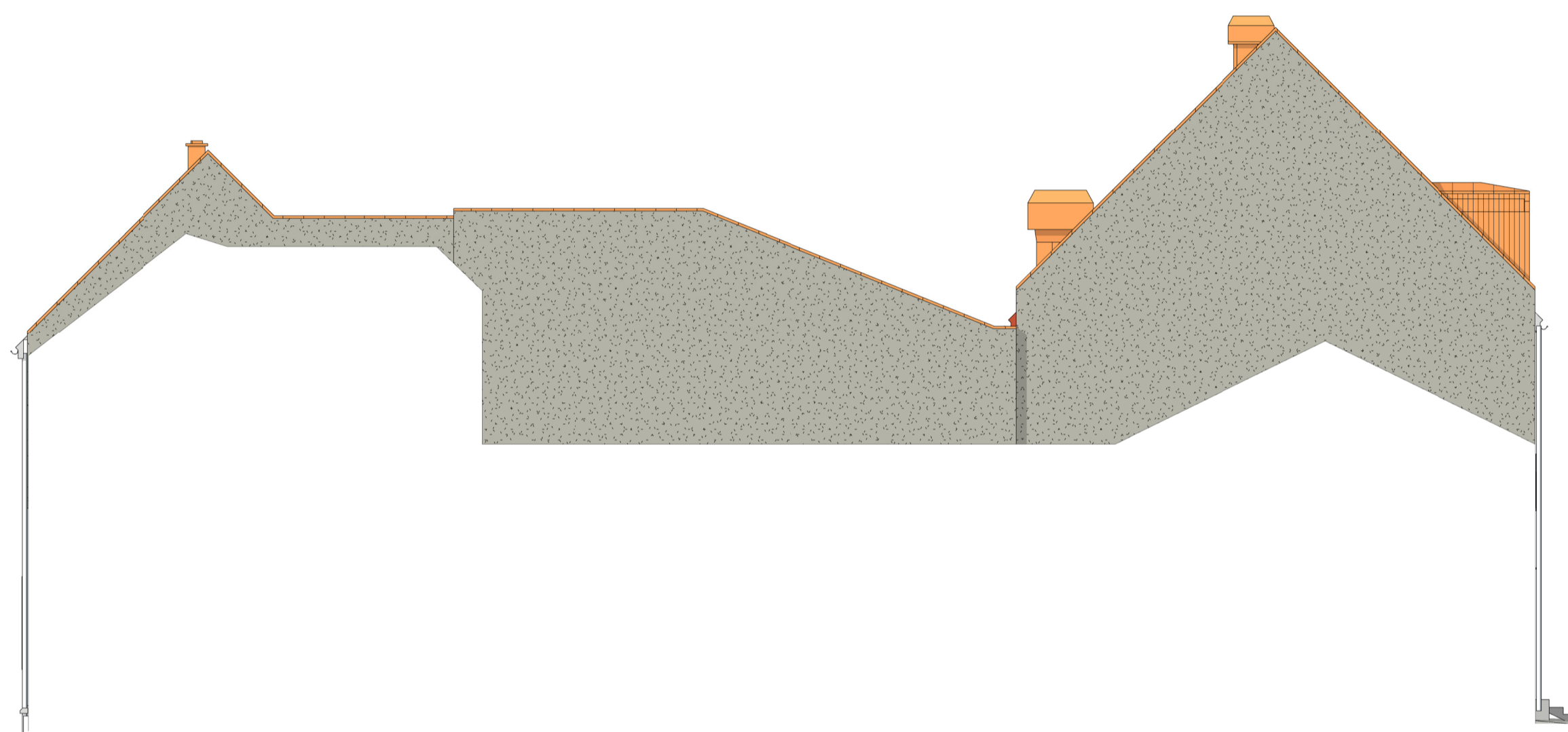

FASAD MOT NORR CISELÖREN 2

1 : 100



FASAD MOT VAXBLEKAREGRÄND

1 : 100



FASAD MOT ARENDT
BYGGMÄSTARESGATA

1 : 100



SKALA 1:100

2017-12-08 13:19:09

BET	ANT	ÄNDRINGEN AVSER	SKID	DATUM
-----	-----	-----------------	------	-------

Ciselören 1

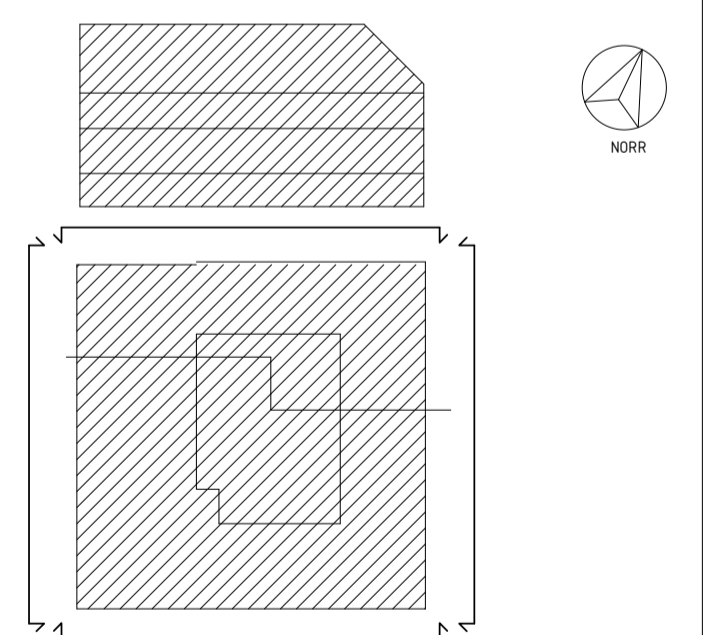

BYGGLOVSHANDLING

OkiDoki! Arkitekter AB
Kastellgatan 1, SE-413 07 Göteborg
tel. +46 31 352 46 60 okidokiarkitekter.se

A	OkiDoki Arkitekter AB	TEL: 031-352 46 60
K	ELU konsult AB	TEL: 031-339 32 98
E	GICON installationsledning AB	TEL: 031-339 32 92
V	GICON installationsledning AB	TEL: 031-339 32 92
L	Ozlandskap Arkitektkontor AB	TEL: 031-339 32 92
SP	Andersson & Hultmark	TEL: 031-339 32 98

UPPROG NR	RT AD AV	HÄNDLAGGARE
XXX	AC/GH	G. HULT
DATUM	ANSVARIG	
2017-12-08	R. STARK	

NYBYGGNAD FLERBOSTADSHUS
FASADER GATA

SKALA	NUMMER	BET
A1 1:100	A-40-3-01	I BET
A3 1:200		

FÖRKLARINGAR

Alla mått anges i mm
+XX.XX anger färdigt golv

FÖRESKRIFTER

Kulörer provmålas på plats och ska godkännas innan utförande.

HÄNVISNINGAR

För kulörer och material, se Gestaltungsbilaga



FASAD GÅRD MOT SÖDER/SEKTION

A-A
1 : 100

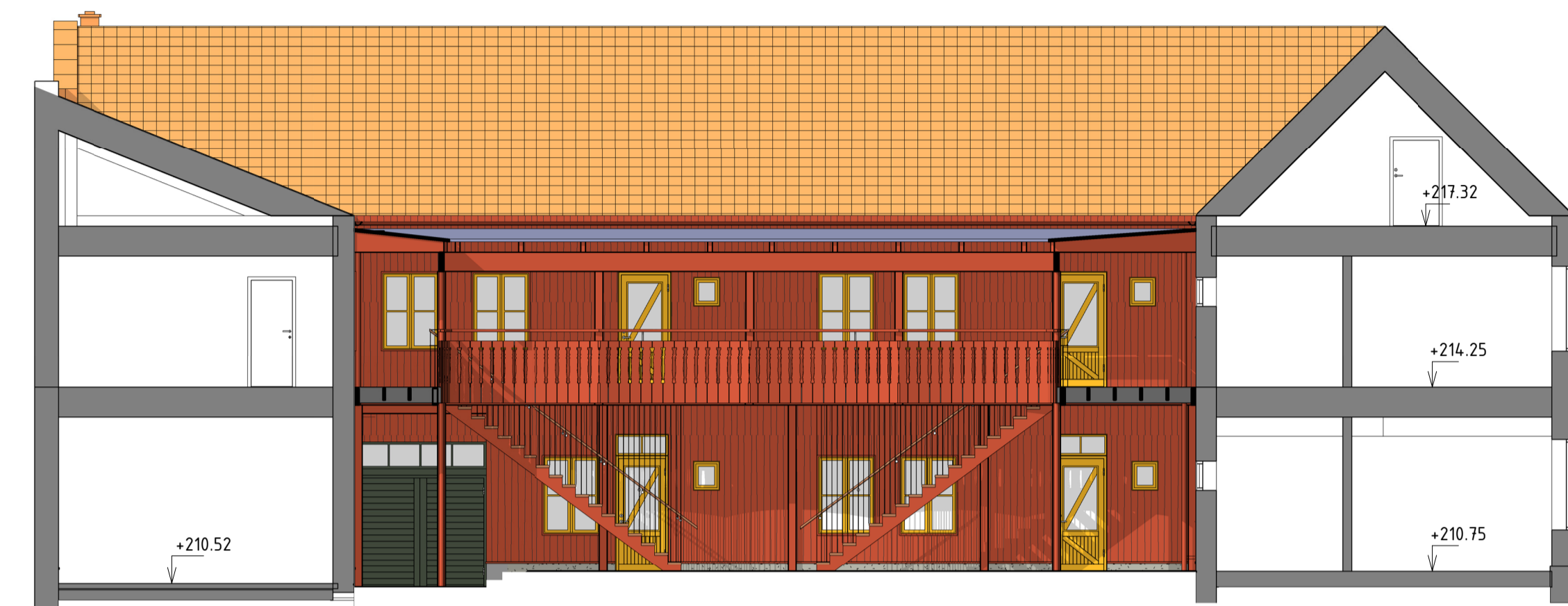

FASAD GÅRD MOT VÄSTER/SEKTION

B-B
1 : 100



FASAD GÅRD MOT NORR/SEKTION C-C

1 : 100



FASAD GÅRD MOT ÖSTER/SEKTION D-D

1 : 100

BET	ANT	ÄNDRINGEN AVSER	SKN	DATUM

Ciselören 1

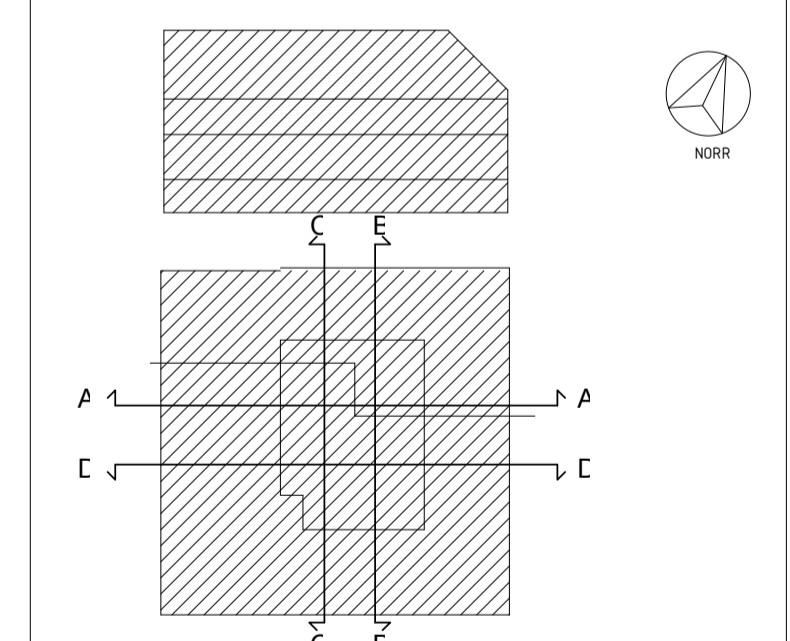

BYGGLOVSHANDLING

OkiDoki! Arkitekter AB
Kastellgatan 1, SE-413 07 Göteborg
tel. +46 31 352 46 60 okidokiarkitekter.se

A	OkiDoki! Arkitekter AB	Telefon: 031 352 46 60
K	ELU konsult AB	Telefon: 031 339 32 98
E	GICON installationsledning AB	Telefon: 031 339 32 92
V	GICON installationsledning AB	Telefon: 031 339 32 92
L	OzLandskap Arkitekter AB	Telefon: 031 339 32 92
SP	Andersson & Hultmark	Telefon: 031 339 32 92

UPPROG NR	RTAD AV	HANDLAGGARE
XXX	AC/GH	G. HULT

DATUM: 2017-12-08
ANSVARIG: R. STARK

NYBYGGNAD FLERBOSTADSHUS
FASADER GÅRD OCH SEKTIONER

SKALA	NUMMER	BET
A1 1:100	A-40-3-02	I BET
A3 1:200		

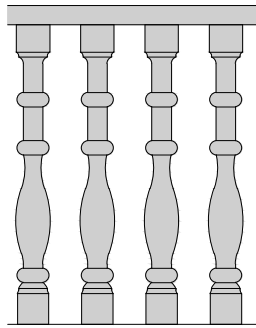

Ursprungligt räcke

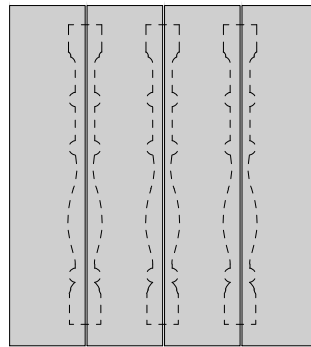

Motiv återanvänds

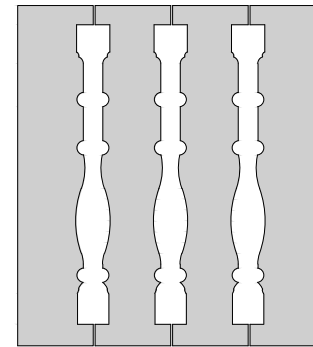

Nytt räcke